



AURA DUETTO R410A and CUBO XXL

265 280 290

Heating Conditions – UNI EN 14511

Heating Capacity A7/W35	kW	64,98	79,73	93,02
COP A7/W35		4,36	4,49	4,26
Heating Capacity A2/W35	kW	56,76	69,39	81,29
COP A2/W35		3,97	4,06	3,88
Heating Capacity A-7/W35	kW	43,36	53,28	62,14
COP A-7/W35		3,37	3,44	3,30

Cooling Conditions – UNI EN 14511

Cooling Capacity A35/W7	kW	57,72	71,28	82,21
EER A35/W7		3,52	3,58	3,48

Low Temperature Conditions – UNI EN 14825

		Clima medio		
SCOP		3,91	4,04	3,82
SEER		5,26	5,36	5,58
Energy Label		A++	A++	A++

General Data

Power Supply		Trifase		
Refrigerant Type		R410A		
Maximum Power Input	kW	26,60	30,40	36,80
Compressors		2x - Twin Rotary BLDC - modulation 20-100%		
Inverter		2		
Sound Power Level – Indoor Unit	dB	67	67	67
Sound Power Level – Outdoor Unit CUBO XXL (UNI EN 12102)	dB	59	59	59
Weight Aura Duetto	Kg	434	434	434
Weight CUBO XXL	Kg	140	140	140

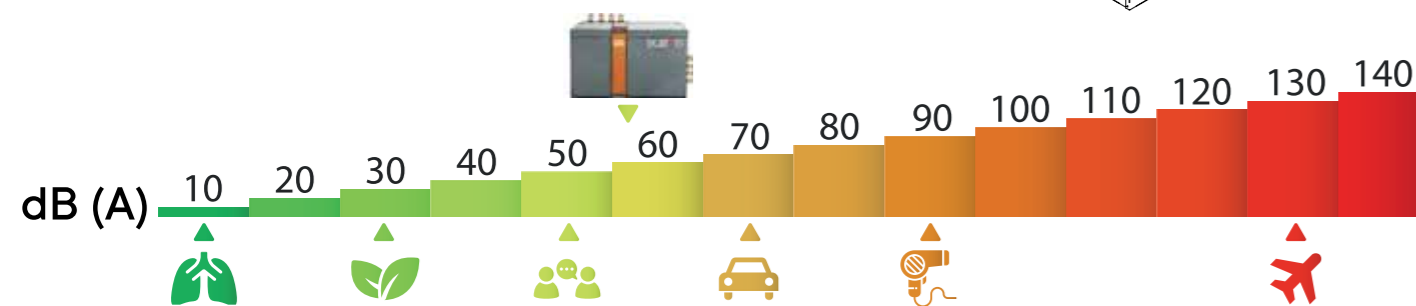
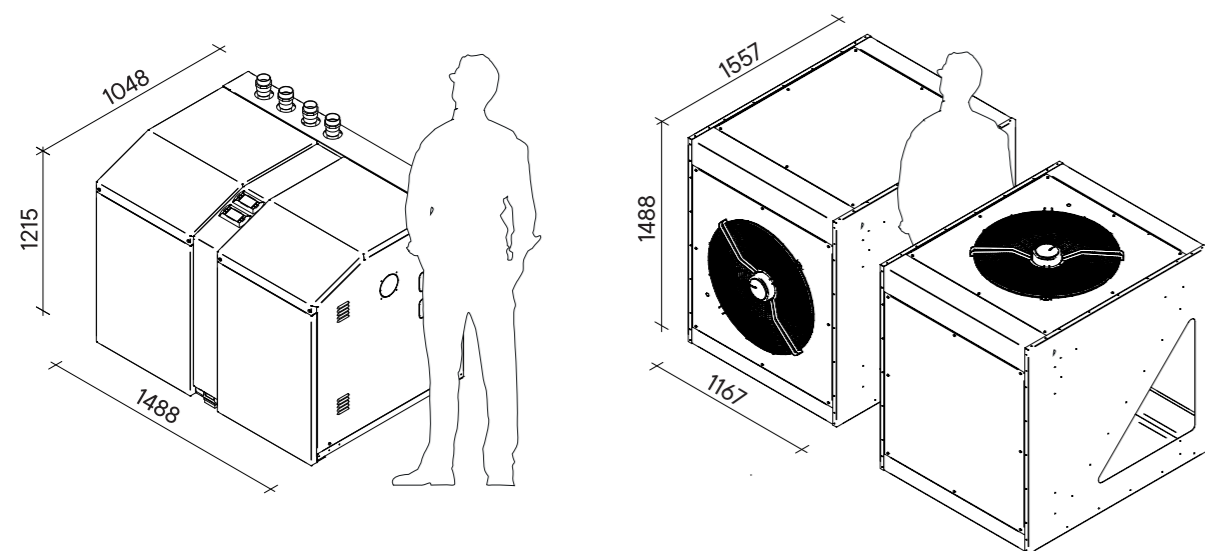

AURA DUETTO R410

MK-DPCAU2410001
DC.260430



DUETTO
aura **R410A**

Pompe di calore efficienti e modulari per grandi edifici



Via dell'Artigianato, 44 - 31047
Ponte di Piave (TV)
Tel: 0422 289828
info@gsicontrol.it
www.gsicontrol.it

G.S.I. srl non si assume alcuna responsabilità per eventuali errori del presente opuscolo e si ritiene libera di variare senza preavviso le caratteristiche dei propri prodotti.





QUANDO IL COMFORT È UNA NECESSITÀ, SERVE UNA SOLUZIONE ALL'ALTEZZA

AURA DUE TRO è una pompa di calore aria/acqua splittata, reversibile e full inverter, progettata per applicazioni di media/alta potenza che richiedono elevate prestazioni e continuità di funzionamento. Robusta e affidabile, è ideale per impianti con alto carico di lavoro, sia stand-alone che in cascata o integrata con altri sistemi di generazione.

Il sistema garantisce riscaldamento, raffrescamento e produzione di acqua calda sanitaria, assicurando comfort costante durante tutto l'anno. Il doppio circuito indipendente incrementa la sicurezza operativa, amplia la capacità di modulazione e consente un controllo continuo dei parametri di funzionamento, ottimizzando i consumi energetici.

L'utilizzo del refrigerante R410A garantisce stabilità operativa e prestazioni affidabili anche nelle applicazioni più gravose, assicurando continuità e sicurezza nel tempo.

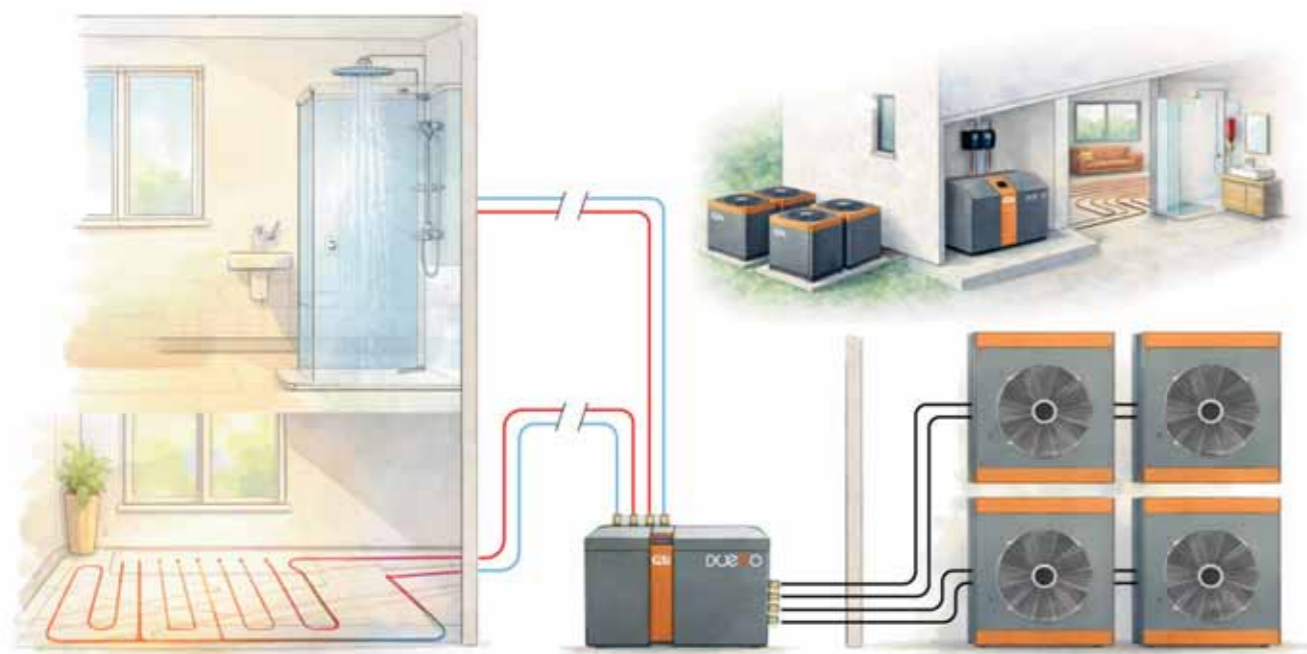

SISTEMA SPLITTATO

Unità interna nel locale tecnico e unità esterne leggere e modulari: meno peso su balconi e solai e installazione più semplice, anche in copertura. Il collegamento fino a 30m tra le unità per garantire minori dispersioni ed un impianto più ordinato ed efficiente.

ZERO RISCHIO DI GELO

Tra unità esterna e interna circola esclusivamente gas refrigerante: il circuito idronico è completamente interno, eliminando il rischio di congelamento durante il funzionamento invernale.

CONTINUITÀ DI FUNZIONAMENTO

La logica di sbrinamento alterna il funzionamento tra i due circuiti frigoriferi, garantendo la continuità di servizio dell'impianto anche durante le fasi di sbrinamento.

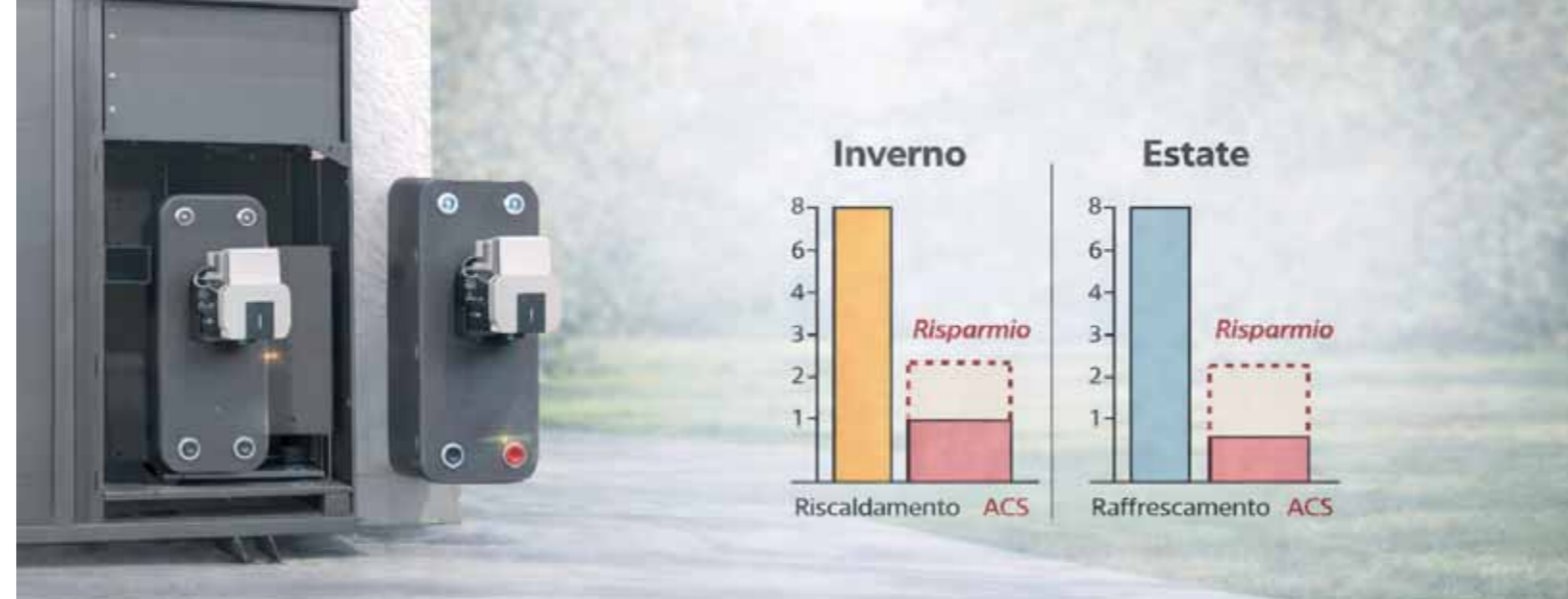

ACQUA CALDA SANITARIA E BOLLETTA PIU' LEGGERA CON MAGIS

Con MAGIS, il sistema esclusivo di GSI, il calore normalmente disperso dalla pompa di calore viene recuperato, in modo automatico e senza sprechi, per produrre acqua calda sanitaria **fino a 70°C**. Mentre l'impianto riscalda o raffresca gli ambienti, MAGIS **lavora in contemporanea** riscaldando l'accumulo di acqua calda sanitaria. Maggiore efficienza e una bolletta più leggera, senza rinunciare al comfort.



DOPPIA TECNOLOGIA

L'architettura a due circuiti indipendenti, frigorifero ed elettrico, assicura maggiore affidabilità e continuità di funzionamento: anche in caso di necessità su un circuito, l'altro continua a lavorare, garantendo comfort e servizio senza interruzioni.

ALTA EFFICIENZA E SILENZIOSITÀ

L'unità esterna XXL integra un ventilatore di grandi dimensioni e una batteria ad ampia superficie per offrire massime prestazioni ed elevata efficienza, risultando tra le più silenziose sul mercato in ogni condizione di utilizzo.

ACCESSIBILITÀ TOTALE

Tutti i componenti sono integrati in un carter robusto, con ampi spazi di accesso che garantiscono protezione, facilità di manutenzione e interventi rapidi.



GESTIONE IN CASCATA, POTENZA SCALABILE

Le pompe di calore GSI possono essere gestite in cascata tramite un regolatore dedicato con logiche di controllo interne, che supervisiona l'impianto e modula automaticamente le unità in base al carico richiesto.

La gestione coordinata di fino a 6 unità garantisce continuità di servizio, affidabilità ed elevata efficienza energetica anche in impianti di grandi dimensioni.



CONTROLLO EVOLUTO, GESTIONE INTELLIGENTE

Le pompe di calore GSI sono predisposte per la gestione e supervisione da remoto. La piattaforma GSI CLOUD archivia fino a 13 mesi di dati di funzionamento, permettendo analisi, diagnosi e ottimizzazione dell'impianto, a supporto della continuità di servizio.

AIER è l'analizzatore di rete, disponibile su richiesta, che rileva in tempo reale l'energia in esubero e regola automaticamente la pompa di calore consentendo l'innalzamento dei set point per acqua calda sanitaria o riscaldamento.

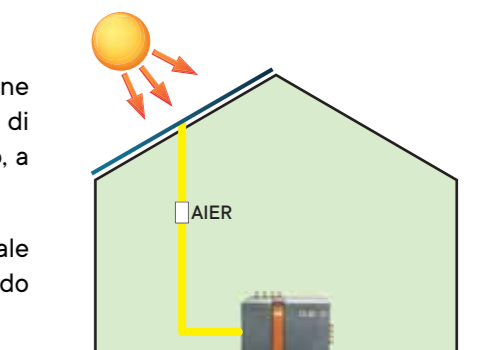

IL COMFORT A PORTATA DI MANO

La **Webbapp di prodotto** accoppiata all'**App KlySense di GSI** permettono di visualizzare e gestire l'impianto in modo chiaro e immediato da computer, tablet o smartphone. L'interfaccia intuitiva è organizzata in un menù utente, per il controllo delle principali funzioni e del comfort, e un menù installatore, con parametri avanzati per configurazione e gestione tecnica.

Il configuratore di prima accensione - wizard guidato - supporta installazione, avviamento e regolazione passo dopo passo, riducendo tempi di avviamento ed errori. Una soluzione pensata per rendere la tecnologia accessibile e garantire una gestione semplice, efficace e sempre sotto controllo.

ESPLORA L'INTERA GAMMA E TROVA LA SOLUZIONE PIÙ ADATTA ALLE TUE ESIGENZE



AQUA DUE TRO MAGIS R410A
Energia geotermica per un comfort stabile e continuo tutto l'anno.